



31 maggio – 2 Giugno 2024

“COPPA DEI CAMPIONI” 6^a Edizione

Trofeo Italia Yachts

CAMPIONATO VIII ZONA D’ALTURA 30^a Edizione

Trofeo don Ferdinando Capece Minutolo

Trofeo Indeco

CAMPIONATO NAZIONALE D’AREA ADRIATICO/IONIO

Istruzioni di Regata

ABBREVIAZIONI

Nelle presenti Istruzioni di Regata sono utilizzate le seguenti abbreviazioni:

1. CIS - Codice Internazionale dei segnali
2. CdR - Comitato di Regata
3. CdP - Comitato delle Proteste
4. CS – Contro Starter
5. IdR - Istruzioni di Regata
6. RRS - Regole di regata
7. SR - Segreteria di Regata
8. CO - Comitato Organizzatore
9. CT - Comitato Tecnico
10. AO - Autorità Organizzatrice
11. DP - Penalità discrezionale

Enti patrocinanti



REGIONE
PUGLIA



CITTÀ DI TRANI



Main sponsor



INDECO
A TOOL FOR EVERY JOB

1. COMITATO ORGANIZZATORE

La Coppa dei Campioni – Campionato Zonale VIII – Campionato Nazionale d’area adriatico meridionale est Ionio - Prova di qualificazione per il Campionato Italiano Assoluto di Vela d’Altura per il 2024 è organizzata dalla **L.N.I. Sez. di Trani** e come AO da FIV di concerto con UVAI.

<https://www.racingrulesofsailing.org/documents/7805/event>

trani@coppacampioniottavazonafiv.it

www.coppacampioniottavazonafiv.it

2. REGOLE

2.1. La manifestazione sarà governata dalle Regole come definite dal Regolamento di Regata WS (RRS)2021-2024 e le Prescrizioni della FIV.

2.2. Saranno applicati anche i seguenti Regolamenti:

2.2.1. La Normativa della FIV per l’Attività Sportiva Nazionale Organizzata in Italia 2024, comprese le sue Prescrizioni, che sono da considerare “Regola”;

2.2.2. La Normativa della FIV per la Vela d’Altura 2024;

2.2.3. I Regolamenti ORC vigenti;

2.2.4. Le “Offshore Special Regulation” WS di Categoria 4;

2.2.5. omissis

2.2.6. omissis

2.2.7. Il Bando di Regata, le I.d.R. e i successivi Comunicati Ufficiali che saranno esposti all’Albo Ufficiale dei Comunicati (come al punto 3 del presente documento). In caso di contrasto tra Bando di Regata e queste Istruzioni, avranno prevalenza le IdR e i successivi Comunicati Ufficiali (Modifica RRS 63.7)

2.3. Come da RRS 87, la regola ORC 206 viene così modificata [DP]:

a) Tutte le vele portate a bordo devono essere stazzate con timbro di stazzatore ORC riconosciuto da una Federazione Nazionale e rientrare nelle dimensioni massime previste dal certificato di stazza. Le misure della vela riportate sul timbro di stazza devono essere perfettamente leggibili.

b) Il numero massimo di vele utilizzabili è quello definito dalla regola ORC 206. Il numero massimo di vele ammesse a bordo durante la regata è riportato nel quadro “Sails Limitations” del certificato di ogni singola barca.

c) In conformità all’Appendice G del Regolamento di Regata, i numeri velici e la sigla della nazione devono essere posti su entrambi i lati delle vele che li richiedono. I numeri e la sigla devono essere delle dimensioni prescritte dalla suddetta Appendice G e di colore nettamente contrastante con quello della vela. I numeri velici e la sigla della nazione devono essere uguali a quelli riportati sul certificato di stazza.

2.4. Le vele danneggiate, a seguito di apposita richiesta inoltrata al CT, potranno essere riparate o sostituite, se non riparabili, e potranno essere imbarcate solo dopo il controllo del Comitato Tecnico.

2.5. Ogni barca deve avere un numero di mascone, fornito dal CO, posizionato sia sul lato di dritta sia sul lato di sinistra, come mostrato nell’allegato n.3 di queste IdR alla partenza di ogni prova. Solo il CdR o il CT potrà protestare una barca per l’infrazione a questa regola. Questo a modifica delle RRS 60.1 e 60.3

3. COMUNICATI PER I CONCORRENTI

Comunicati per i concorrenti saranno esposti sulla bacheca virtuale ufficiale dell'evento <https://www.racingrulesofsailing.org/documents/7805/event> e possibilmente inviati a mezzo whatsapp a ciascun armatore; errori e/o ritardi per la pubblicazione dei comunicati via whatsapp, non saranno motivo per una richiesta di riparazione, questo a modifica della RRS 60.1(b).

4. MODIFICA ALLE ISTRUZIONI DI REGATA

Ogni modifica alle IdR sarà esposta non più tardi delle ore 09.00 del giorno in cui avranno effetto, ad eccezione di qualunque modifica del programma delle regate, che verrà esposto entro le ore 19.00 del giorno precedente a quello in cui avrà effetto.

5. SEGNALI A TERRA

5.1. Le segnalazioni fatte a terra verranno esposte sull'albero dei segnali situato sulla banchina della LNI.

5.2. Quando il pennello dell'Intelligenza viene esposto a terra, "un minuto" è sostituito dalle parole "non meno di 45 minuti". Ciò modifica RRS Segnali di Regata.

6. PROGRAMMA

6.1. Svolgimento del Campionato:

30 Maggio – giovedì

🚩 10:00 – 17:00 Perfezionamento iscrizioni e controlli di stazza.

🚩 18.00 Briefing

31 Maggio – venerdì

🚩 10:55 Segnale di Avviso

1° giugno – sabato

🚩 10.55 Segnale di Avviso

2 Giugno – domenica

🚩 10.55 Segnale di Avviso

🚩 Premiazione al termine delle prove

Il CO e/o il CdR si riservano il diritto di modificare il sopracitato programma per le condizioni meteomarine e/o per ogni altra insindacabile ragione.

6.2. Per avvisare le barche che una prova o una sequenza di prove inizierà al più presto, una bandiera arancione verrà esposta a bordo del CdR con un segnale acustico almeno 5 minuti prima che sia esposto un segnale di avviso.

6.3. Nel corso dello svolgimento del Campionato potranno essere corse al massimo 5 prove valide come da Normativa Altura (punto 45. Norme di Svolgimento). Il CdR prevede di svolgere 2 prove al giorno nei giorni 31 maggio e 1° giugno ed 1 prova il 2 giugno. Il CdR in qualunque giornata, in considerazione di particolari condizioni meteo in atto o previste, potrà anticipare o recuperare una ulteriore prova esponendo la lettera Golf.

6.4. Nella giornata di domenica 2 giugno nessun segnale di avviso sarà dato dopo le ore 16.30 a meno che non sia stata interrotta una procedura di partenza, iniziata prima del tempo limite, ed interrotta con un Richiamo Generale o con l'Intelligenza

7. BANDIERE DI CLASSE

La Bandiera di Classe sarà:

7.1. Omissis

7.2. Regata e Crociera/Regata (classe A.B e C): - Bandiera OSCAR del C.I.S

8. AREA DI REGATA

Specchio acqueo antistante di Trani (allegato 3)

9. PERCORSI

Prove a Bastone

9.1. Omissis

9.2. Percorso: P-1a-1b-2a/2b (cancello) —1a-1b-Arrivo

9.3. La lunghezza approssimativa del percorso (circa 7-10 mg) sarà calcolata per una durata target di 70 minuti. Una durata diversa non potrà essere motivo di una richiesta di riparazione. Questo a modifica delle RRS 60.1 e 62.1(a).

9.4. Il diagramma nell'Allegato 1 indica il percorso, l'ordine nel quale le boe devono essere passate ed il lato dal quale ogni boa deve essere lasciata. Il calcolo dei compensi sarà fatto sull'effettiva lunghezza dei percorsi, che saranno determinati dal CdR.

9.5. La rotta bussola approssimativa del primo lato potrà essere esposta sul battello del CdR non più tardi del segnale di avviso.

9.6. Se una delle due boe del cancello non è posizionata o è mancante durante la prova, la rimanente boa deve essere lasciata a sinistra.

9.7. Se la boa di offset non è posizionata o è mancante durante la prova, le barche devono navigare direttamente alla boa successiva

9.8. L'allegato 1 è parte integrante di queste IdR.

10. BOE

10.1. Le boe numero 1a e 1b saranno di forma cilindrica di colore Arancione

10.2. Omissis

10.3. Le boe del cancello 2a e 2b saranno cilindriche di colore Arancione

10.4. La boa del cambio di percorso come descritto al successivo punto 11 sarà di forma cilindrica e di colore Arancione con fascia nera

10.5. L'Arrivo, delimitato dalla barca comitato (a sin.) e dal contro-starter (a destra), dovrà essere attraversato provenendo dall'ultima boa lasciata a sinistra.

11. PARTENZA

11.1. Le prove saranno fatte partire come da RRS 26 con il segnale di avviso dato 5 minuti prima del segnale di partenza.

11.2. Omissis

11.3. Un galleggiante potrà essere ormeggiato alla cima d'ormeggio, o filato a poppa del battello di partenza del Cdr; le barche non dovranno passare fra questo galleggiante e il battello del Cdr. Questo galleggiante deve essere considerato parte integrante del sistema di ancoraggio del battello del Cdr. (DP)

11.4 Omissis

- 11.5 Una barca che non parte entro 4 minuti dopo il proprio segnale di partenza sarà classificata "DNS" senza udienza, ciò modifica le RRS A4 e A5.
- 11.6. Dopo un richiamo individuale, il CdR cercherà di trasmettere il numero velico, il numero di mascone o il nome della barca che non è partita ed è stata identificata come OCS sul canale 72 VHF. La mancanza della trasmissione o la sua mancata tempestività non saranno motivo per una richiesta di riparazione. Ciò modifica la RRS 62.1(a).

12. CAMBIO DEL SUCCESSIVO LATO DEL PERCORSO

- 12.1. Per cambiare il successivo lato del percorso, il comitato di regata posizionerà una nuova boa dello stesso colore con fascia nera e toglierà la boa originale non appena possibile. Nella prova successiva sarà ripristinata la boa originale.
- 12.2. In caso di nuovo posizionamento della boa 1, il relativo offset non verrà posizionato.

13. LINEA DI PARTENZA

La linea di partenza sarà tra un'asta con bandiera arancione posta sul battello CdR all'estremità destra della linea e una asta con bandiera arancione posta sul battello contro starter o in alternativa una boa arancione all'estremità di sinistra.

14. LINEA DI ARRIVO

La linea di arrivo sarà tra l'asta con la bandiera Blu posta sul battello del CdR da lasciare a sinistra e l'asta con la bandiera Blu posta sul battello contro-starter da lasciare a destra. Il CdR potrà utilizzare in alternativa una Boa Arancione al posto del battello contro-starter.

15. RIDUZIONE di PERCORSO

Il percorso a bastone potrà essere ridotto a qualsiasi boa del percorso secondo la RRS 32.2–con il completamento di due lati esponendo la lettera SIERRA (S) su uno dei battelli del CdR che registrerà gli arrivi

16. SISTEMA DI PENALIZZAZIONE

- 16.1. La penalità per l'infrazione ad una regola della Parte 2 fuori dalla Zona consisterà nella Penalità di un giro, comprendente una virata ed una abbattuta. Questo a modifica della RRS 44.1.
- 16.2. Per infrazioni minori alle Offshore Special Regulation, RRS 47 e ad ogni IdR contrassegnata [DP], il CdP potrà assegnare una penalità diversa da DSQ, o non imporre nessuna penalità, a sua discrezione.
- La penalità massima per una infrazione minore alle Offshore Special Regulation sarà una penalizzazione sul punteggio del 10% calcolato in accordo con la RRS 44.3(c).
- 16.3. Una barca che si sia auto penalizzata o ritirata in accordo con la RRS 44.1 dovrà compilare e consegnare, utilizzando l'apposita App, il relativo modulo entro il tempo limite per le proteste.

17. PROTESTE E RICHIESTE DI RIPARAZIONE

- 17.1. Le proteste e le richieste di riparazione o di riapertura udienza (a modifica della RRS 61.2,61.3,62.2 e 66,2) dovranno essere inserite nella App <https://www.racingrulesofsailing.org/documents/7805/event> entro il tempo limite. Il tempo limite per le proteste è di 90 minuti dopo che l'ultima barca è arrivata nell'ultima prova del giorno oppure dopo il segnale del CdR che oggi non saranno corse regate, quale sia il termine più tardivo. Lo stesso

tempo limite sarà applicato alle proteste o alle richieste di riparazione del CdR, CT o del CdP concernenti incidenti visti nell'area di regata. Questo cambia RRS 61.3 e 62.2.

- 17.2. Le proteste di stazza presentate da una barca non verranno accettate dopo il tempo limite per le proteste di domenica 2 Giugno. Questo modifica la RRS 60.1(a) e 61.3.
- 17.3. Comunicati per le proteste da parte del CdR, del CdP o del CT saranno affissi all'albo ufficiale per informare i concorrenti come da RRS 61.1(b).
- 17.4. Comunicati saranno pubblicati non oltre 30 minuti dallo scadere del tempo limite per le proteste, per informare i concorrenti delle udienze nelle quali sono "parti" o sono nominati come testimoni. Le udienze saranno discusse nella sala per le proteste possibilmente al tempo programmato. Le udienze possono essere programmate per iniziare fino a trenta minuti prima dello scadere del tempo limite per le proteste.
- 17.5. Nell'ultimo giorno di regate una richiesta di riparazione basata sulla decisione del CdP dovrà essere consegnata non più tardi di 30 minuti dall'esposizione della decisione. Questo a modifica della RRS62.2.
- 17.6. Le udienze si terranno nell'apposita sala allestita presso la LNI.
- 17.7. Una barca che intende protestare deve informare l'altra barca gridando protesto alla prima ragionevole occasione ed esporre la bandiera rossa. All'arrivo la stessa deve segnalare al Comitato di Regata l'imbarcazione protestata, ed attendere conferma dal Comitato di Regata (aggiunta alla regola 61.1 (a) del RRS.). Le proteste in contrasto con la presente Regola saranno invalide.

18. PUNTEGGIO E CLASSIFICHE

- 18.1. Sarà applicato il "Punteggio Minimo" come da RRSA.
- 18.2. Tutte le decisioni in tema di calcolo del tempo compensato e di lunghezza di percorsi sono a sola discrezione del CdR e non possono essere oggetto di richieste di riparazione da parte di una barca. Questo a modifica della RRS60.1(b).
- 18.3. Sono previste 5 prove, sarà applicato uno scarto dopo il compimento di almeno 4 prove. Il Campionato sarà valido con almeno 2 prove disputate.

19. NORME DI SICUREZZA [DP]

- 19.1. Una barca che si ritira dalla prova dovrà darne comunicazione al CdR al più presto possibile.
- 19.2. Quando il CdR espone la bandiera V con un suono tutte le barche e battelli ufficiali devono se possibile monitorare il canale radio del cdr per istruzioni di ricerca e sicurezza.

20. CAMBIO DI EQUIPAGGIO E DI ATTREZZATURE[DP]

- 20.1. [DP] Durante il campionato è prevista la sostituzione dei membri d'equipaggio, previa autorizzazione del CdP, rispetto alla lista presentata all'iscrizione, secondo quanto descritto nella Normativa Federale per la Vela d'Altura 2024. I membri sbarcati non possono essere reimbarcati durante lo svolgimento di tutta la manifestazione.
- 20.2. [DP]. Non è consentita la sostituzione di attrezzature perse o danneggiate senza l'approvazione scritta del CT. Le richieste per la sostituzione saranno presentate al CT alla prima ragionevole occasione.

21. CONTROLLI DI STAZZA

Sono previsti accurati controlli di Stazza effettuati da Tecnici FIV abilitati. Non saranno rilasciati certificati di stazza durante le manifestazioni, neanche dove sono ammessi certificati rilasciati su auto dichiarazione. Non saranno rilasciati nuovi certificati neanche nel caso in cui errori ed omissioni, che hanno determinato handicap meno favorevoli, siano imputabili agli stessi armatori, unici responsabili delle procedure di autocertificazione. In mare o dopo l'arrivo agli ormeggi una imbarcazione può ricevere istruzioni da uno stazzatore per procedere immediatamente ad un controllo di stazza anche via radio sul canale 12 VHF.

22. BARCHE UFFICIALI

Saranno oggetto di un comunicato in occasione del briefing.

23. BARCHE APPOGGIO [DP]

Le barche appoggio devono registrarsi presso la SR che assegnerà loro un numero identificativo che dovrà essere sempre ben visibile. Tutte le barche appoggio dovranno tenersi ben lontane dall'area di partenza e dopo il segnale preparatorio, dovranno tenersi ad almeno 200 metri da ogni barca in regata.

24. RESTRIZIONI PER L'ALAGGIO E LE IMMERSIONI [DP]

Le barche dovranno essere in acqua dalle ore 08.00 di martedì 31 marzo e non potranno essere alate durante il Campionato, salvo dispensa scritta del CT e con l'osservanza delle condizioni poste in essa. Sono vietate le immersioni all'interno del porto di Trani.

25. RADIOCOMUNICAZIONI

25.1. Tutte le comunicazioni radio saranno effettuate sul canale 72 VHF. Tutti i segnali con bandiere effettuati dal CdR saranno possibilmente ripetuti via radio. La mancata comunicazione o ricezione non potranno essere oggetto di protesta o di richiesta di riparazione. Questo a modifica della RRS 60.1(b).

25.2. [DP]Una imbarcazione in regata non potrà effettuare comunicazioni radio di alcun genere, tranne per comunicare al CdR il proprio ritiro, eventuali emergenze o per rispondere a chiamate ad essa diretta dal CdR. Questa restrizione si applica anche per le trasmissioni e le ricezioni voce o dati che non siano pubbliche e disponibili a tutte le barche. Questo modifica la RRS 41.

25.3. Per i collegamenti delle imbarcazioni con il pontile al fine di effettuare gli ormeggi sarà usato il canale 12 VHF.

26. PREMI E TROFEI

Come da Bando di regata.

27. RESPONSABILITÀ

27.1. Come da Regola Fondamentale "4" del RRS WS, soltanto ciascuna imbarcazione sarà responsabile della propria decisione di partire o di continuare la regata, pertanto i concorrenti partecipano alla regata a loro rischio e pericolo e sotto la loro personale responsabilità a tutti gli effetti.

27.2. Il CO declina ogni e qualsiasi responsabilità per danni che possano subire le persone e/o le cose, sia in terra sia in acqua, in conseguenza della loro partecipazione alla regata.

27.3. È competenza degli Armatori o dei responsabili di bordo decidere in base alle capacità dell'equipaggio, alla forza del vento, allo stato del mare, alle previsioni meteorologiche ed a quant'altro debba essere previsto da un buon marinaio, se uscire in mare e partecipare alla regata, di continuarla ovvero di rinunciare. Ogni Armatore oppure il suo rappresentante accetta queste condizioni firmando in calce il modulo di iscrizione.

27.4. In seguito ad una grave infrazione in tema di comportamento o di spirito sportivo, il CdP potrà escludere un Concorrente dall'ulteriore partecipazione alle prove successive o di applicare altre sanzioni disciplinari. Ciò sarà applicato non solamente per le regate propriamente dette, ma anche per tutta la durata della Manifestazione.

28. ASSICURAZIONE

Ogni barca concorrente dovrà essere coperta da una valida assicurazione per responsabilità verso terzi con copertura minima di euro 1.500.000,00 per incidente o equivalente, con la clausola di "estensione per le regate".

29. DISPOSIZIONI PER I RIFIUTI

I fili di lana usati per giuncare gli spinnaker o i gennaker e caduti in mare non saranno considerati rifiuto. Questo a modifica della RRS 55.

30. DISPOSIZIONI PER L'APPLICAZIONE DEI NUMERI DI PRUA

Vedi Allegato n.2 parte integrante delle IdR. [DP]

IL COMITATO DI REGATA

Enti patrocinanti



REGIONE
PUGLIA



CITTÀ DI TRANI



Main sponsor



ITALIA YACHTS
SAL YOUR DREAM



A TOOL FOR EVERY JOB

ALLEGATO N. 1

Percorso sulle boe

Flotta OSCAR: Partenza- 1a /1b – 2a/2b (Cancello) – 1a/1b -Arrivo

Compiere il percorso: le boe vanno lasciate a sinistra ed il cancello deve essere attraversato dalla direzione del percorso della boa precedente

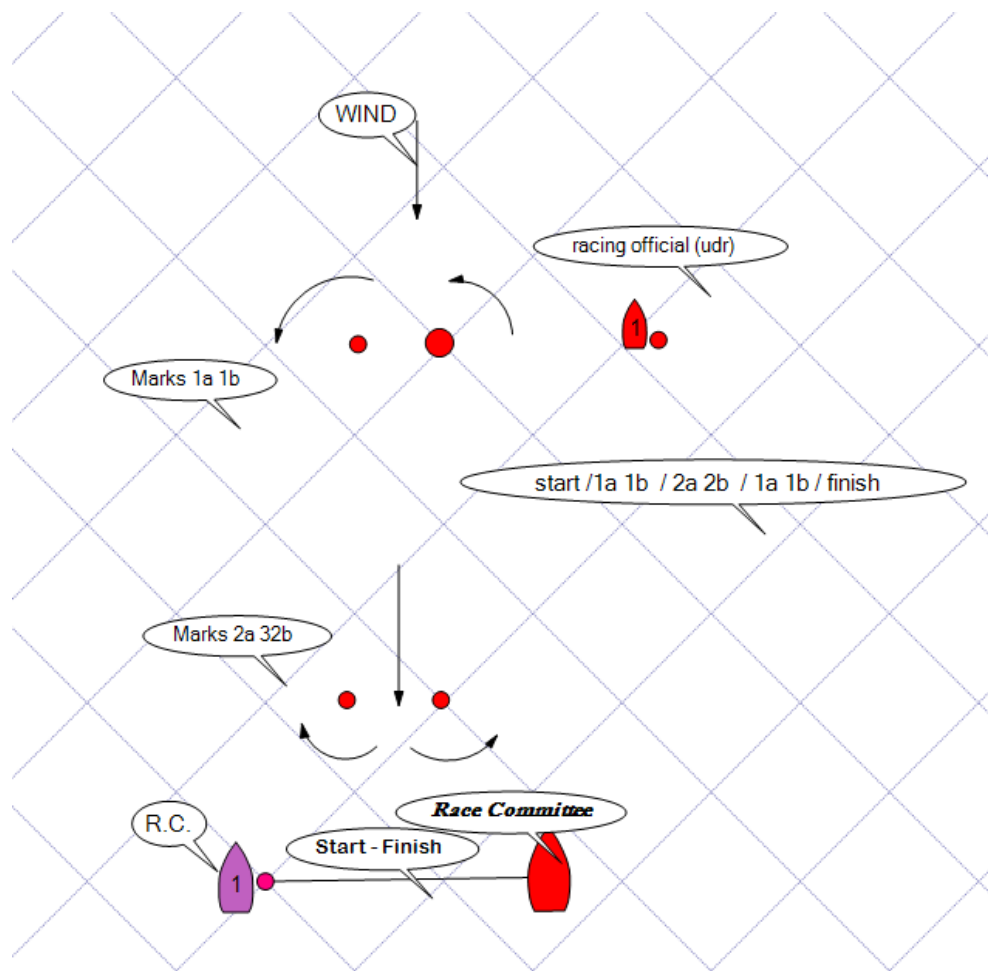

Avvertenze:

- ✓ Il disegno non è in scala
- ✓ Il cancello dista 0.1 mm circa dalla linea di partenza
- ✓ La distanza tra la boa 1a dalla boa 1b è di circa 0.1 mm
- ✓ Colore boa di bolina 1a in un eventuale cambio direzione del vento: *Arancio con fascia nera*

ALLEGATO N. 2

Applicare i numeri di prua come qui di seguito rappresentato. Si raccomanda di pulire e asciugare con cura la superficie su cui va applicato l'adesivo ed evitare di far formare bolle.

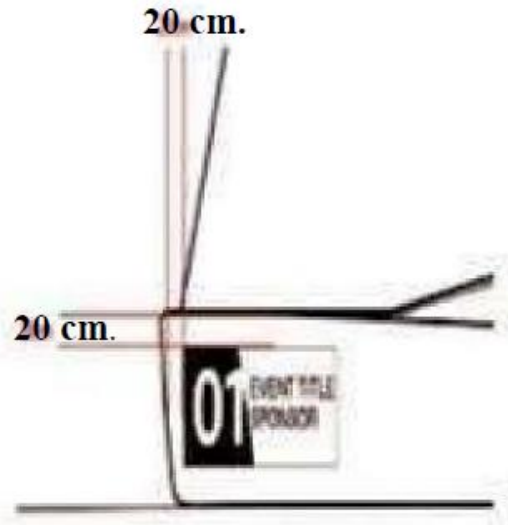
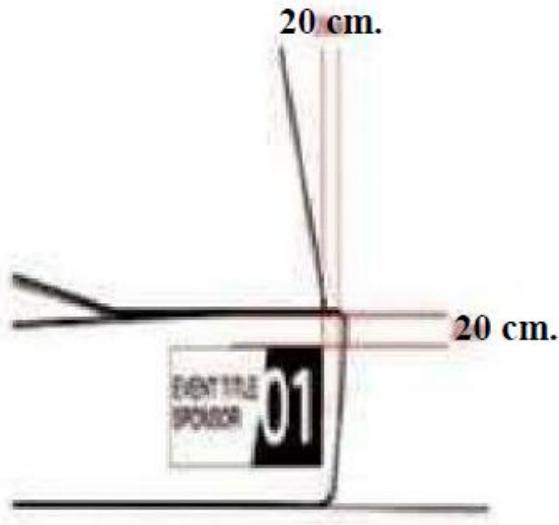

Enti patrocinanti



Main sponsor



ALLEGATO N. 3



Enti patrocinanti



REGIONE
PUGLIA



CITTÀ DI TRANI



GUARDIA COSTIERA

Main sponsor



ITALIA YACHTS
SAL YOUR DREAM



A TOOL FOR EVERY JOB